

PRODUKT-NEUHEIT



SAUTER Front-PROFLEKTOR



BALLASTIERUNG und SICHERHEIT - clever kombinieren

Konstruktionsänderungen, Irrtümer und Fehler vorbehalten!

Hans Sauter GmbH • Auerbachweg 13 • D-87778 Stetten • Tel.: +49 8261 / 75994-0 • Fax: 75994-20
www.sauter-stetten.com • Instagram: [sauter_frontsysteme](https://www.instagram.com/sauter_frontsysteme)

- ↗ einfache Montage am Frontkraftheber
- ↗ aktive & passive Sicherheit
- ↗ Peilstab als Rangierhilfe
- ↗ Oberlenker wird zur Verwendung nicht benötigt
- ↗ reflektierende Warnfolie (nach ECE104)
- ↗ mit vielen Frontgeräten und -gewichten kombinierbar / Frontkraftheber bleibt nutzbar
- ↗ stabile & modulare Stahlkonstruktion
- ↗ bessere Wahrnehmung bei Tag und Nacht
- ↗ erhebliche Reduzierung der Kollisionsgefahr mit Radfahrern, Fußgängern und Verkehrsteilnehmern
- ↗ **verfügbar für Sauter Frontkraftheber & für diverse Werkkraftheber (z. B. SDF, John Deere, CNH,...)**



Technische Daten:

Gesamtbreite (Umrissleuchten):	einstellbar*, 2.25m – 2.65m bzw. 2.35m – 2.75m (je nach Traktortyp)
Gesamtbreite (über die Flügel):	einstellbar*, 2.10m – 2.50m bzw. 2.20m – 2.60m (je nach Traktortyp)
Beleuchtung:	LED Umrissleuchten (Positions- / Schluss- / Seitenmarkierungslicht)
Farben:	rot RAL 3002 / preisneutral in Schlepperfarbe (Sonderlackierungen auf Anfrage)
Elektrik / Beleuchtung:	einfach absteckbar / 7-poliger Stecker inklusive
Modulare Bauweise:	Teile austauschbar (u.a. abnehmbare „Flügel“)

*stufen- und werkzeuglos verstellbar

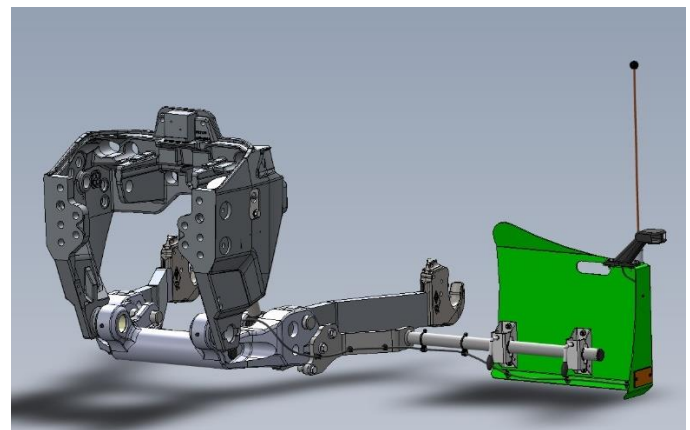
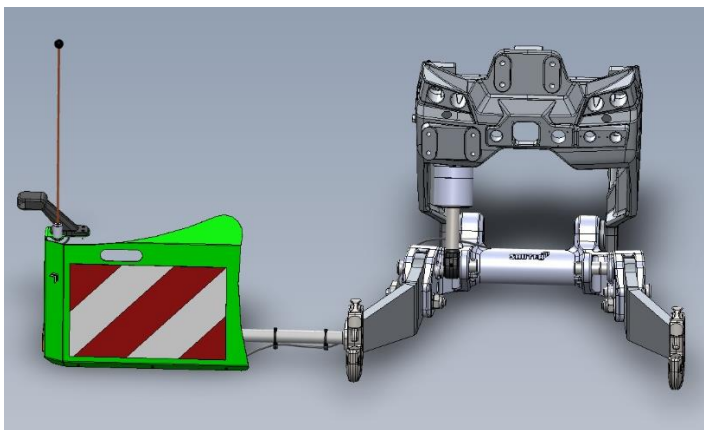

Lassen Sie uns Vorbilder sein – machen wir die Straßen gemeinsam sicherer

SAUTER

Konstruktionsänderungen, Irrtümer und Fehler vorbehalten!

Hans Sauter GmbH • Auerbachweg 13 • D-87778 Stetten • Tel.: +49 8261 / 75994-0 • Fax: 75994-20
www.sauter-stetten.com • Instagram: [sauter_frontsysteme](https://www.instagram.com/sauter_frontsysteme)